

## DESCRIPTIF TECHNIQUE

# SELECTEUR DE FERMETURE PREMIUM RENFORCÉ MODÈLE SLC 390

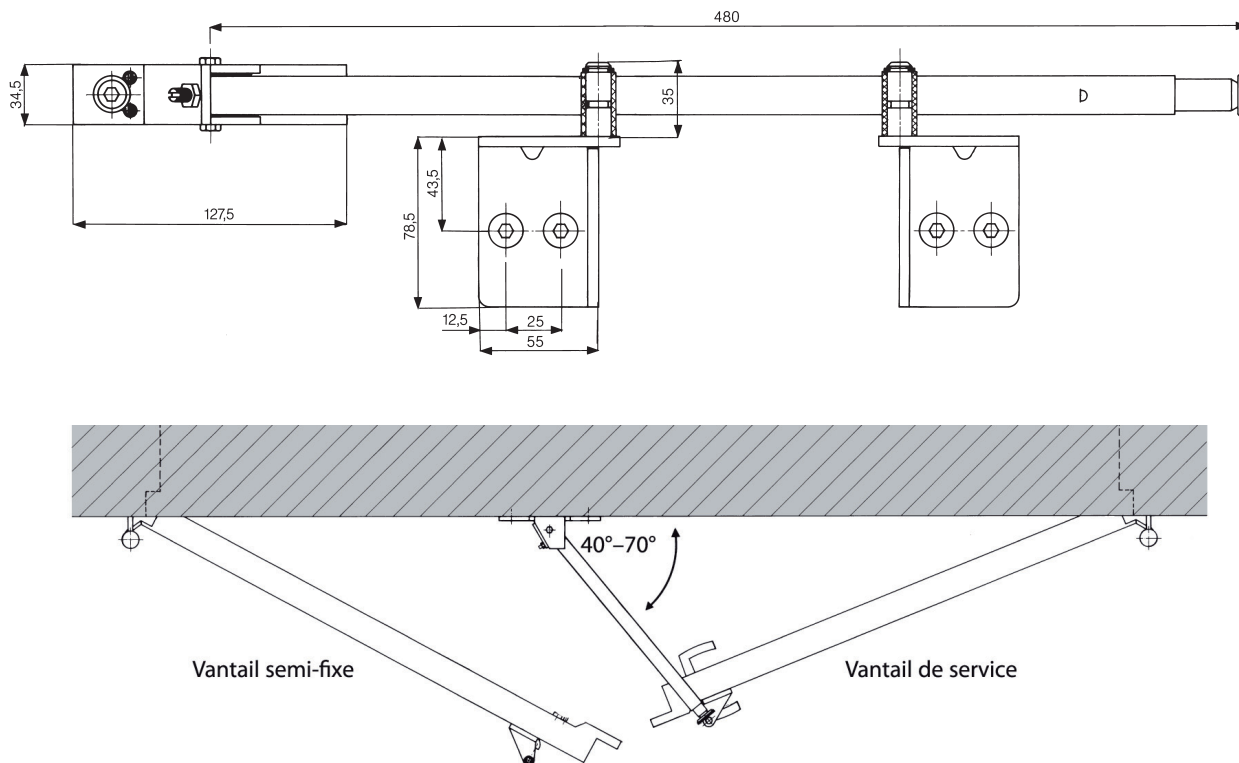

### RÉVERSIBLE DROITE OU GAUCHE

Le selecteur SLC 390 est un selecteur mécanique pour portes coupe-feu à deux vantaux. Il est monté sur le dormant et conçu indifféremment pour portes gauches ou droites. Il assure la bonne chronologie de fermeture des vantaux. Agréé selon ISO 9001.

Sélecteur conforme à la norme EN 1158, bénéficiant de ce fait du marquage CE. Le marquage CE est obligatoire pour les sélecteurs de fermeture installés sur des portes coupe-feu ou pare-flamme

### DESCRIPTIF

Sélecteur de fermeture monté sur dormant, réversible droite-gauche, avec amortisseur télescopique intégré, et vis de réglage de l'angle du bras de sélection. Avec butées-équerres et accessoires de fixation.

Finition **Acier zingué**

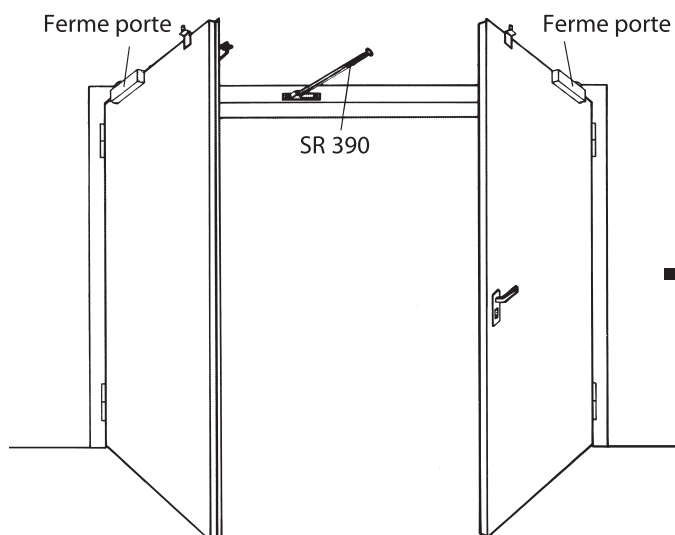

Exemple d'application du selecteur de fermeture SLC 390 avec ferme-porte en applique